

راهنمای مونتاژ سیستم انژکتوری FAI

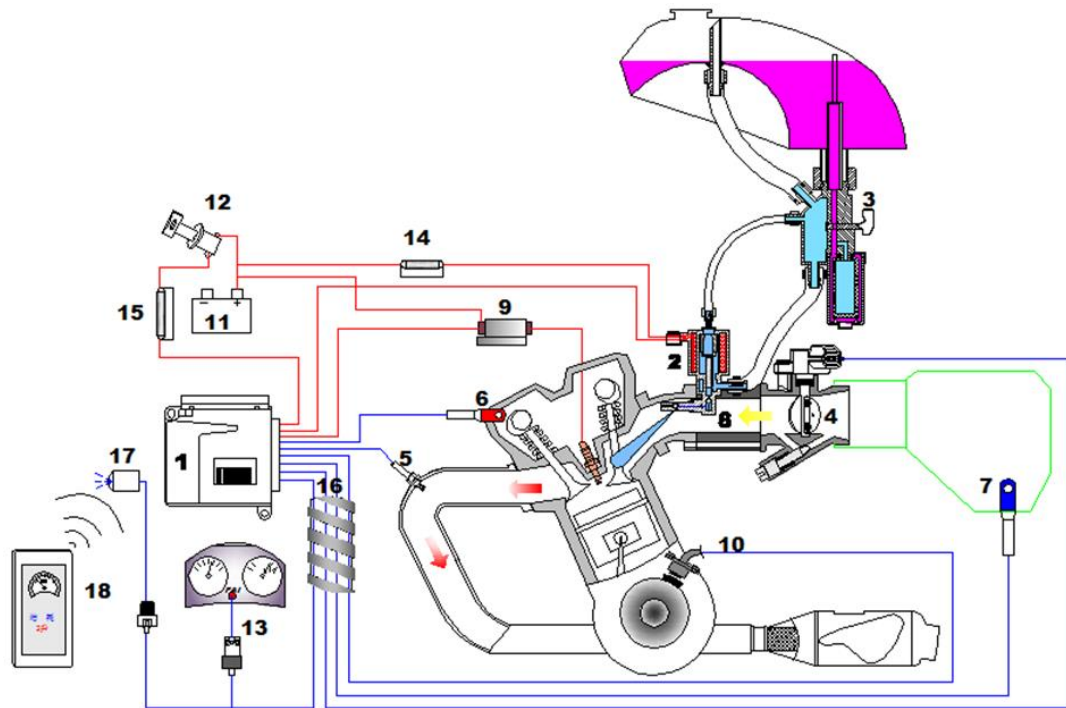



قطعات الکترونیک FAI

EFI SYSTEM LAYOUT OF FAI

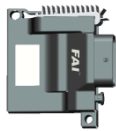

- ۱- واحد کنترل هوشمند (ECU)
- ۲- تزریق سوخت
- ۳- شیر بنزین و فیلتر سوخت
- ۴- دریچه گاز
- ۵- حسگر اکسیژن
- ۶- حسگر دمای انجین
- ۷- حسگر دمای محیط
- ۸- لوله ورودی - H شکل
- ۹- کوئل
- ۱۰- سنسور سیلندر
- ۱۱- باتری
- ۱۲- استارت
- ۱۳- چراغ چک
- ۱۴- فیوز انژکتور
- ۱۵- فیوز اصلی
- ۱۶- بلوتوث
- ۱۷- بلوتوث
- ۱۸- تلفن هوشمند

BOM of EFI system

parts name	parts photo	parts name	parts photo
ECU		حسگر سنسور اکسیژن	
تزریق سوخت		سنسور دمای انجین	
دریچه گاز		سنسور دمای محیط	
		شیر بنزین و فیلتر	

Parts to be modified

components		photo	components	photo	
1	مگنت (شامل آرمیچر بلند، بوئین، حسگر ۲ وایری CA) + یکسو کننده		8	شیلنگ سوخت L شکل	
	هندل				
2	آگزوز با پایه حسگر اکسیژن + کاتالیز		9	شلنگ برگشتی بنزین نازک	
3	کیلومتر با نشانگر خطای انژکتوری		10	شلنگ تهویه نازک	
4	سیم کشی انژکتوری		11	بست شلنگ ضخیم Φ13.5X10X0.8	
5	سیم گاز جدید		12	بست شلنگ نازک Φ10X8X0.7	
6	باک با لوله تهویه		13	پیچ دو سر	
7	کوئل				

Hook-up of wires

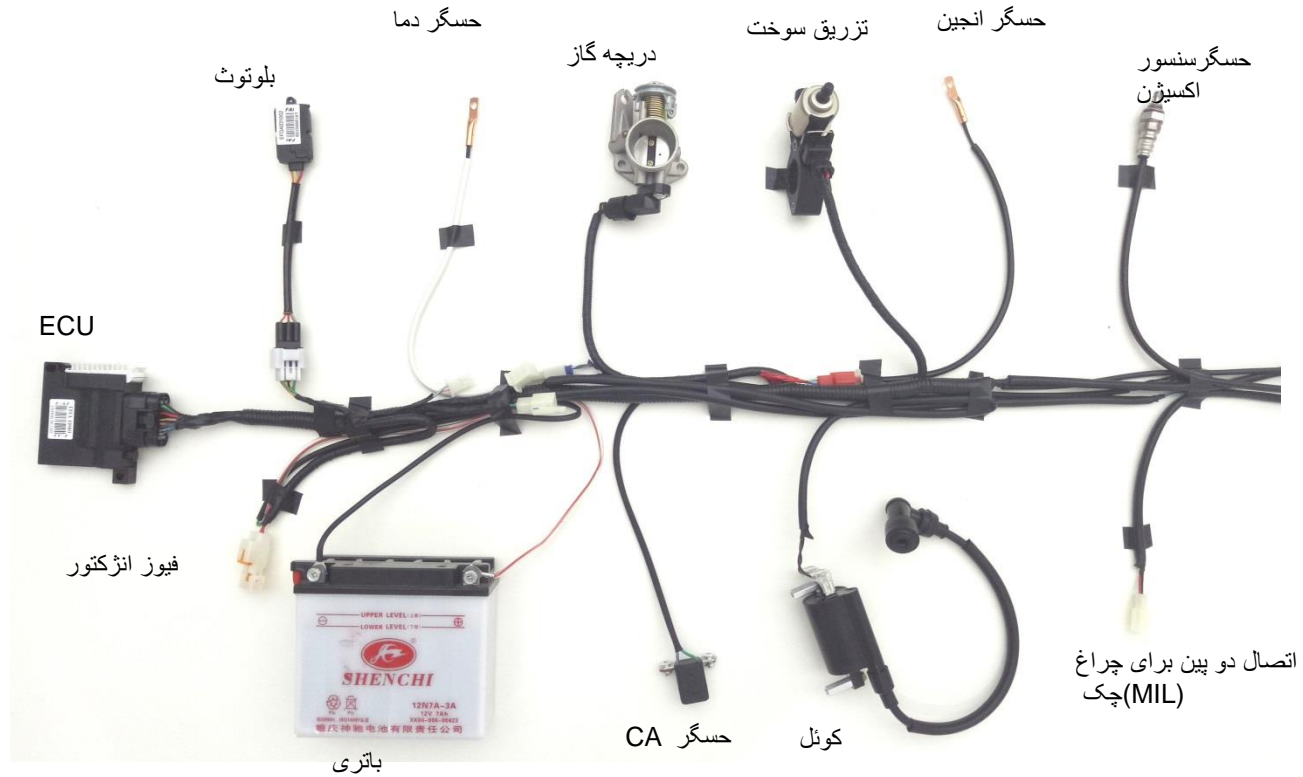

Hook-up of fuel unit

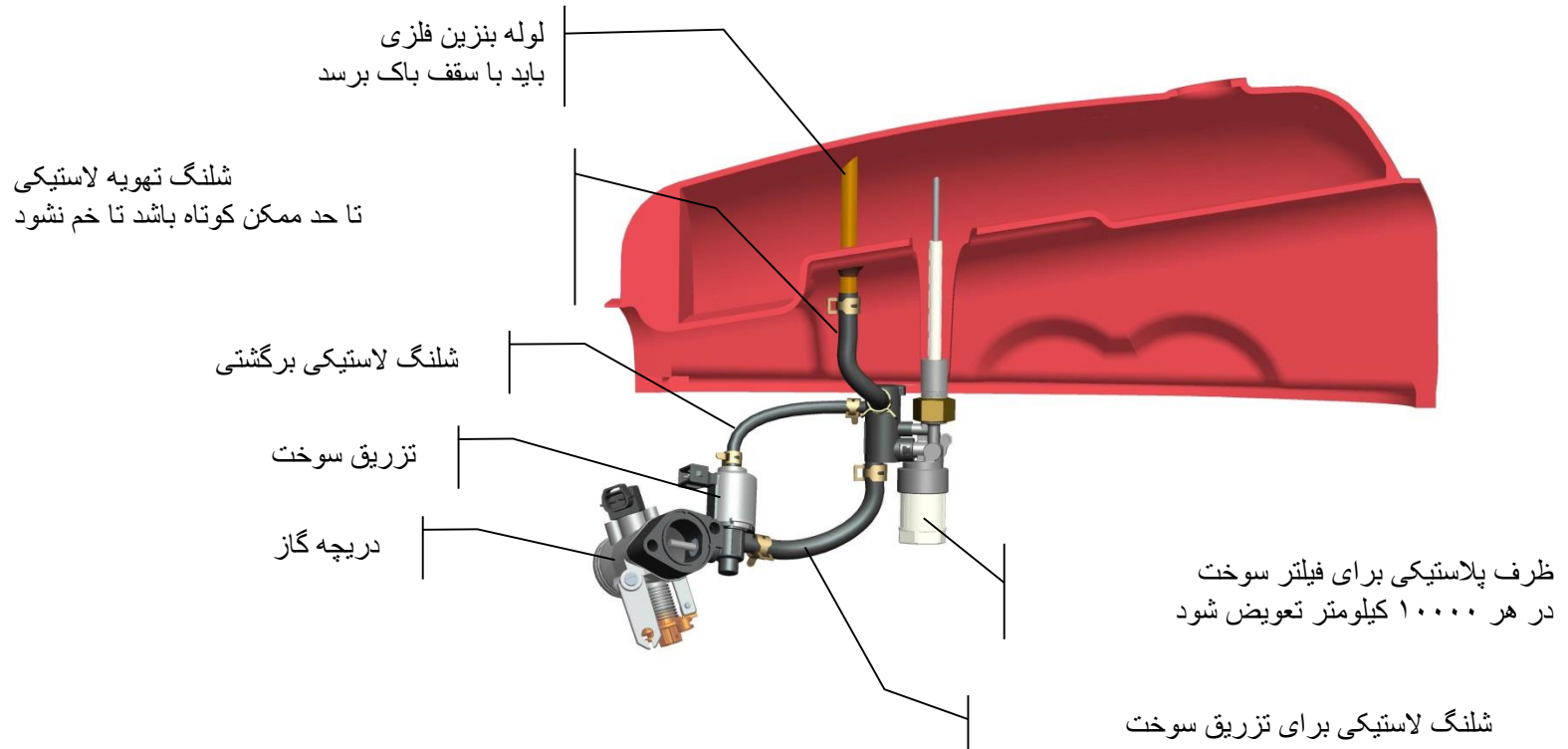

MIL (malfunction indicating light) and trouble shooting

code	FAI light	errors	troubleshooting
1	پس از ۵ بار چشمک زدن خاموش می شود	سیستم بدون مشکل است	in order
2	پس از ۲ بار چشمک زدن خاموش می شود	آماده سازی سیستم انجام نشده است	آماده سازی را مطابق دستورالعمل انجام دهید
3	بصورت یکنواخت چشمک می زند	در فرایند آماده سازی	آماده سازی انجام شده است
4	چراغ بصورت مداوم روشن است	جریان هوا کم است	با پیچ گوشتی تنظیم بکنید. (هر ۱۰ ثانیه نیم دور) تا چراغ خاموش بشود
5	بصورت متناوب ۲ بار چشمک بزند	فیوز پمپ یا شارژر یا باتری Pump fuse or charger or battery	فیوز یا شارژر یا باتری را تعویض کنید،
6	بصورت متناوب ۳ بار چشمک می زند	ECU مشکل دارد	ECU را عوض کنید یا دوباره آماده سازی بکنید
7	بصورت متناوب ۴ بار چشمک می زند	فیوز پمپ یا سیم های اتصال مشکل دارد	سیم های مربوطه را بررسی کرده و یا پمپ را تعویض کنید
8	بصورت متناوب ۵ بار چشمک می زند	سنسور دریچه گاز یا سیم های اتصال مشکل دارد TPS sensor or connected cables	سیم های مربوطه را بررسی کرده و یا دریچه گاز را عوض نمایید
9	بصورت متناوب ۶ بار چشمک می زند	سنسور اکسیژن یا سیم های اتصال مشکل دارد O2 sensor or connected cables	سیم های مربوطه را بررسی کرده و یا حسگر اکسیژن را عوض نمایید
10	بصورت متناوب ۷ بار چشمک می زند	سنسور دمای انجین یا سیم های اتصال مشکل دارد	سیم های مربوطه را بررسی کرده و حسگر دما را تعویض بکنید
11	بصورت متناوب ۸ بار چشمک می زند	حسگر زاویه crank یا فاصله نصب بوبین مشکل دارد	اتصال و سیم ها را بررسی نمایید، مخصوصاً فاصله بین حسگر و بوبین مگنت
12	بصورت متناوب ۹ بار چشمک می زند	حسگر فشار محیط مشکل دارد	ECU را عوض نموده و آماده سازی را انجام دهید
13	بصورت متناوب ۱۰ بار چشمک می زند	حسگر دمای محیط مشکل دارد	سیم ها را بررسی نموده و حسگر دمای محیط را عوض نمایید
14	بصورت متناوب ۱۵ بار چشمک می زند	کونل مشکل دارد	سیم ها را بررسی نموده و کونل را عوض نمایید

خطار: زمانیکه ECU یا پمپ بنزین تعویض می شود، باید راه اندازی مجدداً انجام شود

مرحله ۱- انجین را روشن کنید، پس از ۱۰ ثانیه انجین خاموش می شود. اگر انجین نرم کار نکند، ابتدا مقدار سوخت را بررسی نمایید و مطمئن باشید که سوخت کافی داشته باشد، همه قطعات الکتریکی را بررسی کنید که متصل باشند.

مرحله ۲- ۵ بار سوئیچ را روشن خاموش نمایید تا آماده سازی شروع شود، سپس کلید در حالت روشن بماند، چراغ FAI آرام چشمک بزند. انجین استارت بخورد، و به مدت ۲۰ ثانیه روشن بماند، سپس انجین بطور خودکار خاموش می شود. ۱۵ ثانیه منتظر بمانید، چراغ FAI سریع چشمک می زند، در این مرحله آماده سازی تمام شده است.

Diagnose with smart phone

قطعه / نرم افزار	عملکرد	نکته
بلوتوث FAI	ارتباط بین ECU و گوشی هوشمند را برقرار نماید	بلوتوث از طریق پورت شناسایی متصل می شود
گوشی هوشمند	زمانیکه نرم افزار اتصال FAI نصب شود، گوشی هوشمند را می توان بعنوان ابزار شناسایی استفاده کرد و یا برای انتقال داده های ECU به سرور اتصال FAI و تشخیص توسط سرویس کاران انجام می شود.	گوشی هایی که سیستم اندروید و iOS دارند
برنامه FAI	با استفاده از برنامه FAI داده های انجین یا اطلاعات خطاهای سیستم از ECU روی گوشی های اندروید نمایش داده شده و یا داده ها با سرور FAILINK منتقل شده یا توسط متخصصان بازیابی می شود.	برای گرفتن برنامه اندروید می توانید بار کد زیر را با گوشی اسکن کنید 